

BALANZA DE PRECISIÓN PRECISION BALANCE BALANCE DE PRÉCISION



Series/Series/Séries 5134IN, 5134EX, 5133



Este manual es parte inseparable del aparato por lo que debe estar disponibles para todos los usuarios del equipo. Le recomendamos leer atentamente el presente manual y seguir rigurosamente los procedimientos de uso para obtener las máximas prestaciones y unamayor duración del mismo.

This manual should be available for all users of these equipments. To get the best results and a higher duration of this equipment it is advisable to read carefully this manual and follow the processes of use.

Ce mode d'emploi fait partie de l'appareil, c'est pourquoi il doit être disponible à tous les utilisateurs. Nous vous recommandons de lire attentivement ce mode d'emploi et suivre tous les procédures d'emploi, afin d'obtenir les meilleures prestations et une plus longue durée del'appareil.

Versión 2, julio 2021

Gracias por haber adquirido este equipo. Deseamos sinceramente que disfrute de su balanza analítica Nahita Blue. Le recomendamos que cuide el equipo conforme a lo expuesto en este manual.

Nahita desarrolla sus productos según las directrices del mercado CE y haciendo hincapié en la ergonomía y seguridad del usuario.

La calidad de los materiales empleados en la fabricación y el correcto proceder le permitirán disfrutar del equipo por muchos años.

El uso incorrecto o indebido del equipo puede dar lugar a accidentes, descargas eléctricas, cortocircuitos, fuegos, lesiones, etc. Lea el punto de *Mantenimiento*, donde se recogen aspectos de seguridad.

LEA DETALLADAMENTE ESTE MANUAL DE INSTRUCCIONES ANTES DE OPERAR CON ESTE EQUIPO CON EL FIN DE OBTENER LAS MÁXIMAS PRESTACIONES Y UNA MAYOR DURACIÓN DEL MISMO.
--

Tenga especialmente presente lo siguiente:

- Este manual es parte inseparable de las balanzas analíticas Nahita Blue series 5134IN, 5134EX y 5133, por lo que debe estar disponible para todos los usuarios.
- Debe manipularse siempre con cuidado evitando los movimientos bruscos, golpes, caídas de objetos pesados o punzantes; evitar el derrame de líquidos en su interior.
- Nunca desmonte el equipo para repararlo usted mismo, además de perder la garantía podría producir un funcionamiento deficiente de todo el equipo, así como daños a las personas que lo manipulan.
- Para prevenir fuego o descargas eléctricas, evite los ambientes secos y polvorientos. Si esto ocurre, desenchufe inmediatamente el equipo de la toma de corriente.
- Cualquier duda puede ser aclarada por su distribuidor (instalación, puesta en marcha, funcionamiento, etc.).
- Este equipo está amparado por la Ley de garantías y bienes de consumo (10/2003).
- No se consideran en garantía las revisiones del equipo.
- La manipulación del equipo por personal no autorizado provocará la pérdida total de la garantía.
- Los accesorios, así como la pérdida de los mismos, no están cubiertos por dicha garantía. Tampoco estarán cubiertos por el periodo de garantía las piezas en su desgaste por uso natural.
- Asegúrese de guardar la factura de compra para tener derecho de reclamación o prestación de la garantía. En caso de enviar el equipo al Servicio Técnico adjunte factura o copia de la misma como documento de garantía.
- El fabricante se reserva los derechos a posibles modificaciones y mejoras sobre este manual y equipo.

ÍNDICE DE IDIOMAS

Castellano.....	2-16
Inglés	17-30
Francés.....	31-45

ÍNDICE DE CONTENIDOS

1. ESPECIFICACIONES.....	4
2. DESCRIPCIÓN.....	6
3. INSTALACIÓN.....	7
4. USO DE LA BALANZA.....	8
5. MANTENIMIENTO Y LIMPIEZA	14

1. ESPECIFICACIONES

Las balanzas analíticas series 5134IN, 5134EX y 5133 son equipos de altas prestaciones que ofrecen rápidas y precisas mediciones y que utilizan un sensor electromagnético de alta precisión que incrementa aún más la fiabilidad del equipo.

Parámetros técnicos

Series 5134EX y 5134IN

Ref.	Calibración externa	KBF001	KBF003
	Calibración interna	KBF002	KBF004
Precisión Clase	I		
Capacidad máx.	120g		220g
Capacidad min.	10mg		10mg
División	0.0001g		
Valor verificación escala	0.001g		
Repetibilidad	±0.0002g		
±0.5e	$0 \leq m \leq 50000$		
±1.0e	$50000 < m \leq 200000$		
±1.5e	$200000 < m$		
Tiempo estabilización	≤8 segundos		
Temperatura uso	17.5°C~22.5°C, rango fluctuación <1°C/h		
Humedad relativa(RH)	50%~75%		
Tamaño plato	Φ 80 mm		
Urna	225x220x265 mm(L*A*H)		
Dimensiones totales	340x215x350 mm(L*A*H)		
Peso neto	7.2kg		
Alimentación	AC110-220V 50Hz / DC9V-2.2A		

Serie 5133

Referencia	KBD001	KBD002	KBD003
Precisión Clase	II	II	I
Capacidad máx.	100g	300g	500g
Capacidad min.	20mg	20mg	20mg
División	0.001g		
Valor verificación escala	0.01g		
Repetibilidad	±0.001g		
±0.5e	0≤m≤5000		
±1.0e	5000<m≤20000		
±1.5e	20000<m		
Tiempo estabilización	≤5 segundos		
Temperatura uso	15°C~30°C, rango fluctuación<5°C/h		
Humedad relativa(RH)	40%~80%		
Tamaño plato	Φ90mm		
Urna	225x220x265 mm (L*A*H)		
Dimensiones totales	340x215x350 mm(L*A*H)		
Peso neto	7.2kg		
Alimentación	AC110-220V 50Hz DC9V-2.2A		

- Tecnología de compensación de fuerza electromagnética
- Carcasa de aluminio
- Plato de acero inoxidable
- Pantalla LCD retroiluminada de fácil lectura
- Urna de cristal con puertas deslizantes
- Patas roscadas regulables en altura
- Salidas RS232 y USB
- Tara en todo el rango de pesada
- Posibilidad de pesada hidrostática
- Protección contra sobrecarga
- Unidades de medida seleccionables: g, mg, ct, oz
- Función de recuento de piezas y cálculo de porcentaje

2. DESCRIPCIÓN

Estructura

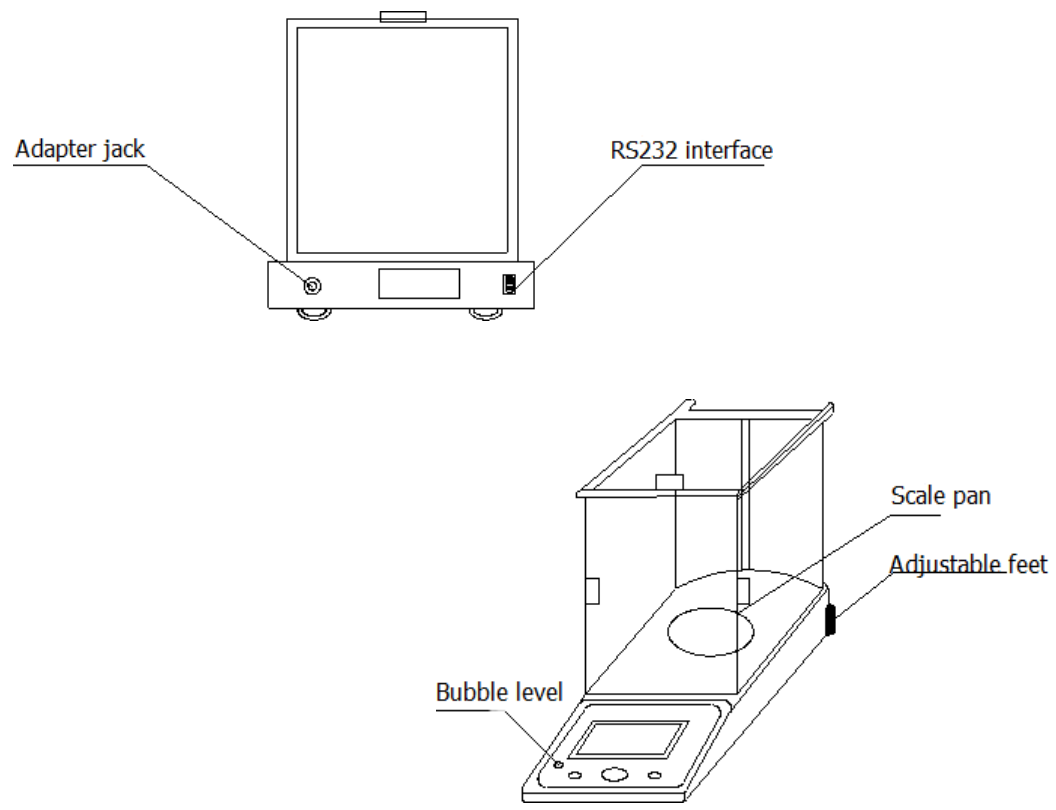

Descripción de pantalla y panel

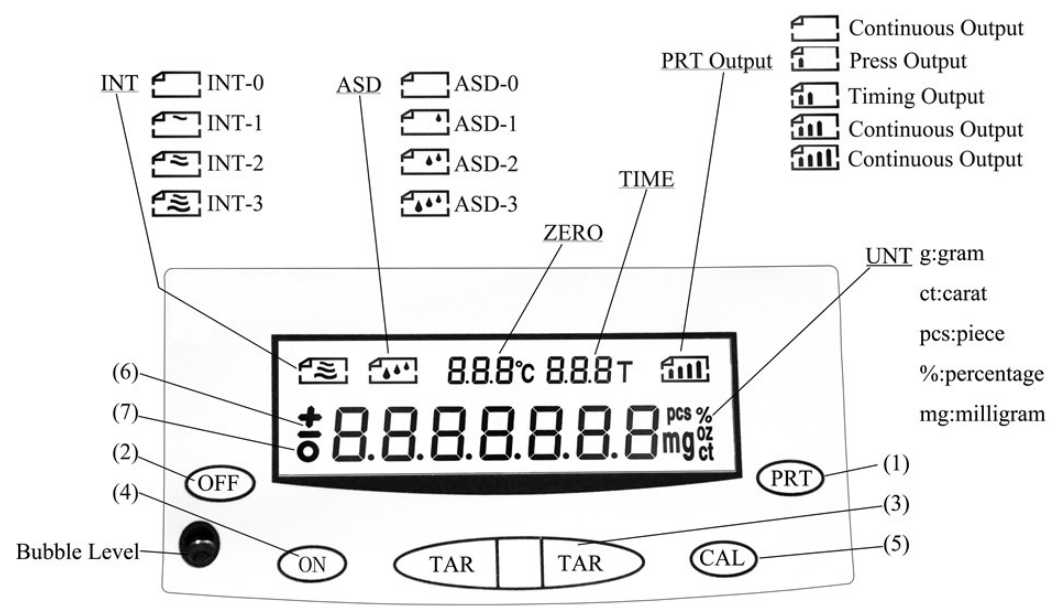

-
1. **PRT:** Impresión de datos y menú.
 2. **OFF:** Apagado.
 3. **TAR:** Tara
 4. **ON:** Encendido.
 5. **CAL:** Calibración
 6. “±” Símbolo peso positivo (sobre 0) negativo (por debajo de 0)
 7. Símbolo de estabilización

3. INSTALACIÓN

Elección del lugar de instalación

Cuando las balanzas analíticas series 5134IN, 5134EX y 5133 se utilizan en un ambiente adecuado en laboratorios de análisis o salas de medida, la velocidad de pesada será más rápida y el resultado más preciso. Las condiciones de instalación del equipo deberán ser las siguientes:

1. La habitación deberá estar limpia y seca.
2. La balanza deberá colocarse en una superficie sólida, estable horizontal y plana.
3. Evite las localización en las que la balanza pueda estar expuesta a cualquiera de las siguientes situaciones:
 - a) Corrientes de aire provenientes de equipos de aire acondicionado, ventiladores, puertas o ventanas.
 - b) Vibraciones de equipos adyacentes o cercanos
 - c) Luz solar y radiación directa
 - d) Ondas o campos electromagnéticos
4. No utilice la balanza en lugares con exposición a sustancias explosivas, combustibles o gases corrosivos.
5. No utilice la balanza en condiciones de alta humedad o alta exposición al polvo.
6. Cuando la balanza se traslada de un lugar más frío a otro más cálido, la precisión y fiabilidad de la escala pueden verse afectadas por la influencia de condensación dentro de la balanza. Para eliminar esta influencia es mejor dejar reposar la balanza en el nuevo lugar de trabajo durante 2 horas y desconectada de la toma de corriente.
7. Evite las temperaturas extremas o la exposición directa a la luz solar o a equipos de aire acondicionado. La temperatura ideal de trabajo es 20°C-25°C con una fluctuación de temperatura no superior a 1°C/h.
8. Mantenga la balanza limpia.
9. No apile material sobre la balanza cuando no está en uso
10. Utilice el correcto suministro eléctrico y voltaje con la balanza; la balanza se suministra con un adaptador de corriente 110-220V/50-60Hz.

Desembalado e inspección preliminar

Compruebe que se hayan recibido todos los artículos indicados abajo y que ninguno haya resultado dañado:

- Balanza
- Plato
- Cable de corriente (adaptador AC)
- Manual de instrucciones
- Pesa de calibración externa (no incluida en las balanzas de la serie 5134IN)

Si el equipo o algún componente ha resultado dañado durante el transporte, comuníquelo inmediatamente a su distribuidor con el fin de poder hacer las reclamaciones pertinentes en el plazo establecido por el servicio de transporte.

4. USO DE LA BALANZA

Ajuste del nivel

Una vez colocada la balanza compruebe el nivel de burbuja; si la burbuja no está en el centro, ajuste las patas roscadas de manera que la burbuja quede en el centro y la balanza esté perfectamente nivelada.

Inicio

1. Conecte la balanza a la toma de corriente y pulse la tecla ON del panel.
2. Al encenderse la balanza, se mostrará en pantalla una cuenta atrás de 30 min correspondiente al tiempo de pre-calentamiento necesario para que la balanza alcance un estado estable.
3. Una vez transcurrido el tiempo de precalentamiento se recomienda calibrar la balanza. En los modelos con calibración interna una vez transcurrido el tiempo de pre-calentamiento, el equipo automáticamente realiza la calibración.
4. Tras la calibración la balanza entra en el modo de pesada
5. Para apagar la balanza, pulse la tecla OFF y la pantalla se apagará. Si no se va a hacer uso de la balanza durante un largo periodo de tiempo, desconéctela de la toma de corriente.

Calibración

Modelos de calibración interna (serie 5134IN)

1. Pulse la tecla CAL
2. La calibración mediante pesa interna se realizará automáticamente.

Si la tolerancia (error) tras la calibración interna es demasiado elevada, entonces es necesario realizar la calibración externa. Para ello, proceda de la siguiente manera:

1. Pulse simultáneamente las teclas CAL y ON hasta que en la parte superior de la pantalla aparezca "F"; al soltar las teclas la pantalla mostrará CAL-200 (valor de la pesa necesario para la calibración externa)
2. Coloque la pesa de calibración y espere hasta que en pantalla se muestre su peso (ej. 200.0000g)
3. Retire la pesa y la balanza entrará en modo de pesada.

Nota: Siempre que se vaya a realizar la calibración externa es necesario realizar en primer lugar la calibración interna.

Modelos de calibración externa (series 5134EX y 5133)

1. Pulse la tecla CAL; el valor de la pesa de calibración necesaria parpadeará en pantalla
2. Coloque la pesa de calibración sobre el plato; para ello abra la puerta de la urna de cristal, coloque la pesa sobre el plato y cierre de nuevo la puerta. Espere hasta que el valor de la pesa de calibración deje de parpadear y se muestre fijo en pantalla (ej. 200.0000g)
3. Retire la pesa del plato; para ello abra la puerta de la urna de cristal, retire la pesa del plato y cierre la puerta de nuevo.
4. La balanza entrará en el modo pesada y mostrará en pantalla 0.000g o 0.0000g.

Nota: Cada balanza incluye la pesa necesaria para llevar a cabo la calibración.

Función de tara

1. Coloque el recipiente sobre el plato de pesada; en pantalla se mostrará el peso correspondiente.



+18.9001g

2. Pulse la tecla TAR, la lectura en pantalla automáticamente pasará a 0.000 g o 0.0000 g; la tara se ha completado.

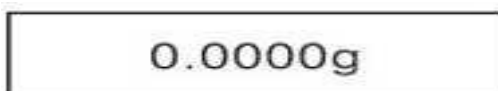

0.0000g

3. Si el recipiente se retira del plato, se mostrará en pantalla el peso del mismo con valor negativo.



-18.9001g

4. Pulse la tecla TAR de nuevo, y el valor en pantalla pasará a cero.

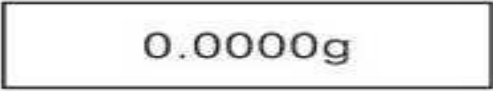

0.0000g

Cambio de unidades de pesada

Pulse la tecla PRT para seleccionar la unidad de pesada deseada entre mg (UNT-0), g (UNT-1), ct (UNT-2) y oz (UNT-3).

La unidad de pesada por defecto en la balanza es g.

Función de recuento de piezas

1. Mantenga pulsada la tecla ON hasta que aparezca en pantalla Set-0.
2. A continuación, pulse la tecla PRT para seleccionar el número de piezas de referencia (COU-10, COU-25 o COU-50).
3. Coloque sobre el plato las piezas correspondientes, pulse la tecla CAL y espere hasta que en pantalla aparezca el nº piezas.
4. Retire las piezas del plato y la balanza ya está lista para trabajar en modo recuento de piezas.

Nota: En el modo recuento de piezas, el peso de las piezas debe ser homogéneo y el peso de una única pieza no deberá ser menor que la legibilidad de la balanza.

Para volver al modo pesada:

1. Mantenga pulsada la tecla ON hasta que aparezca en pantalla Set-0.
2. Pulse la tecla PRT hasta seleccionar COU-00
3. Pulse la tecla TAR y la balanza entrará en el modo pesada.

Función de cálculo de porcentaje

1. Mantenga pulsada la tecla ON hasta que aparezca en pantalla Set-0.
2. A continuación, pulse la tecla PRT para seleccionar el parámetro COU-100.0%.
3. Coloque sobre el plato la muestra de referencia, pulse la tecla CAL y espere hasta que en pantalla aparezca 100.0%.
4. Retire la muestra del plato y la balanza ya está lista para trabajar en modo porcentaje.

Para volver al modo pesada:

1. Mantenga pulsada la tecla ON hasta que aparezca en pantalla Set-0.
2. Pulse la tecla PRT hasta seleccionar COU-00

3. Pulse la tecla TAR y la balanza entrará en el modo pesada.

Ajuste del nivel de sensibilidad

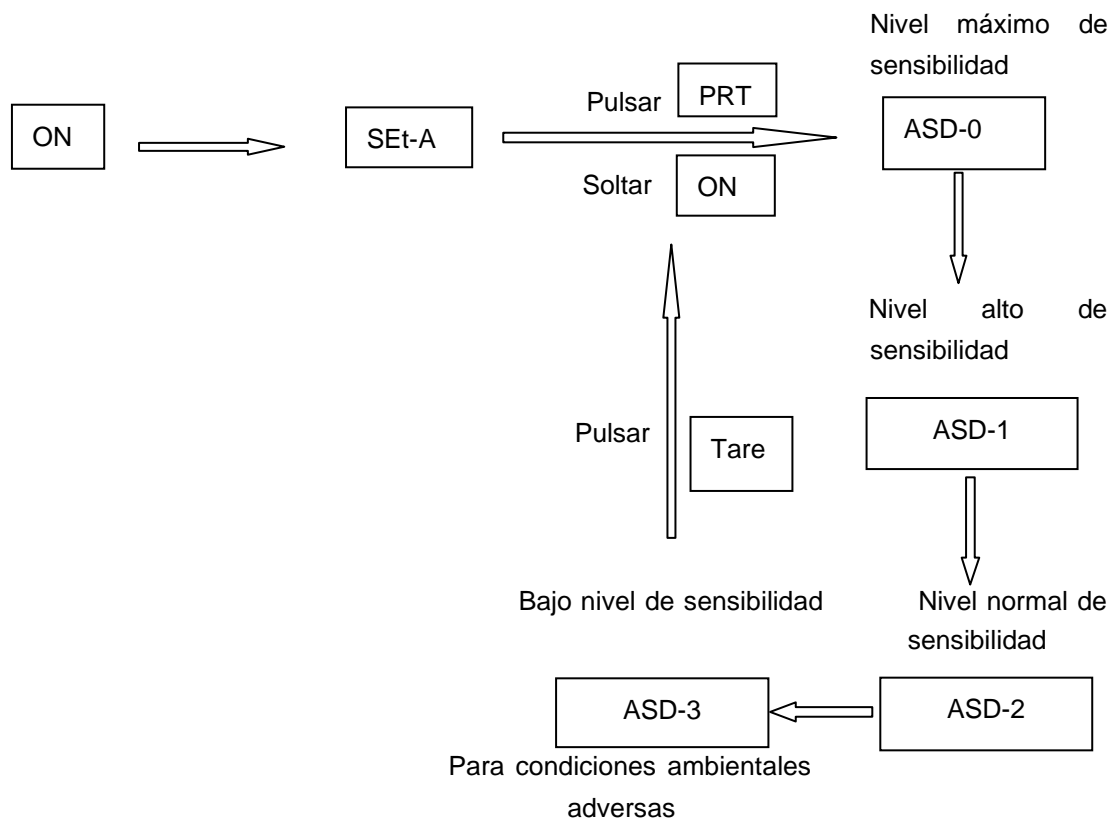

Para ver los símbolos mostrados en pantalla para cada nivel de sensibilidad ver *Descripción de pantalla y panel*.

Ajuste de la velocidad de pesada

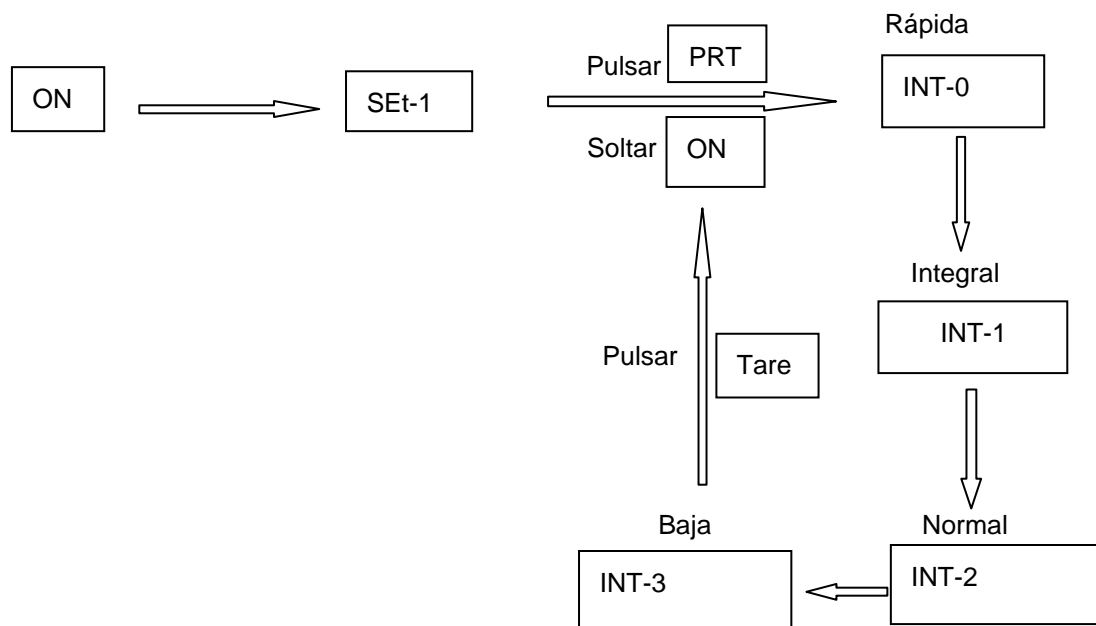

Para ver los símbolos mostrados en pantalla para cada velocidad de pesada ver *Descripción de pantalla y panel*

Ajuste de los parámetros de salida de datos

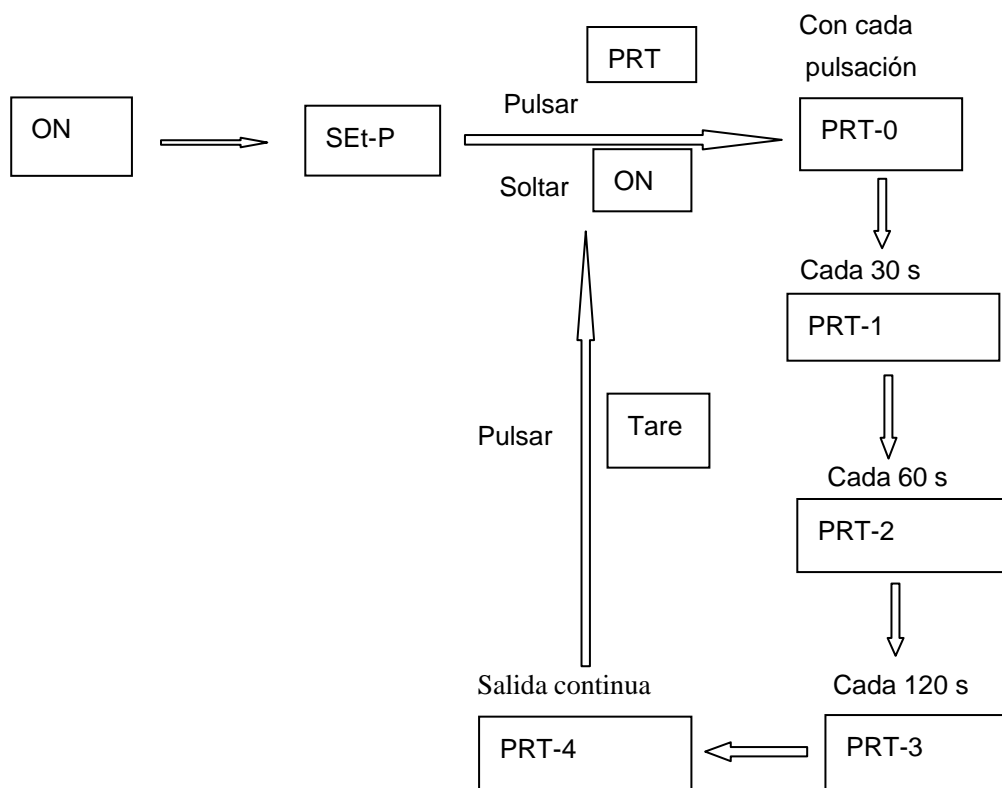

Para ver los símbolos mostrados en pantalla para cada modo de salida de datos ver *Descripción de pantalla y panel*

Ajuste de la velocidad de baudios

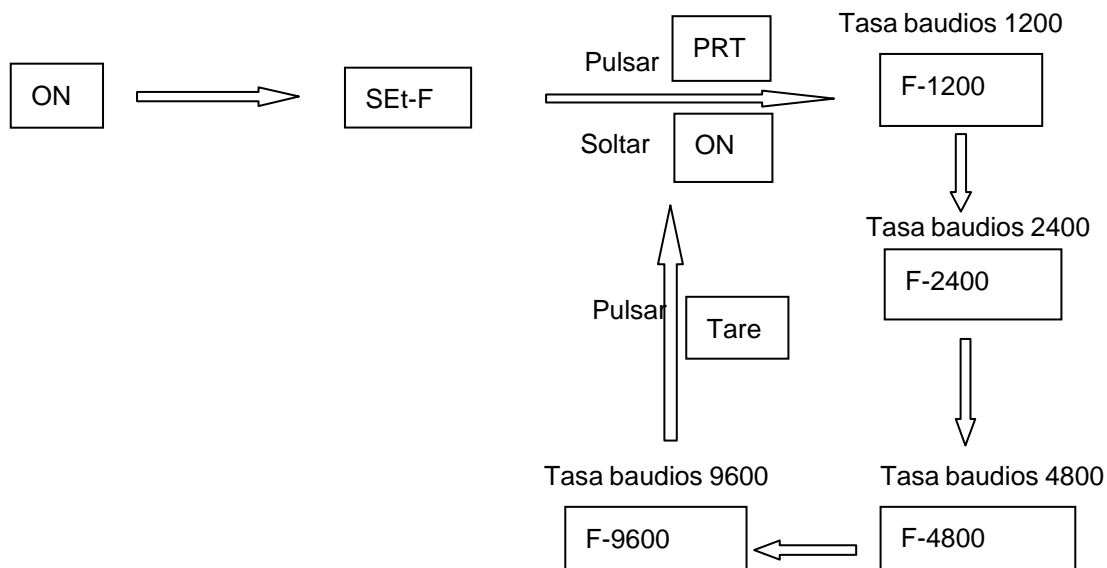

Interfaz RS232

- Conexión

	Balanza (9 pins)	PC/Impresora (9 pins)
RXD (Entrada)	2	3
TXD (Salida)	3	2
GND (Tierra)	5	5

- La tasa de baudios por defecto es 1200 bps (ver *Ajuste de la velocidad de baudios*)

- Formato de datos: 10 bits, 0 bit de inicio, 1 bit de parada, 8 dígitos (ASCII code)

- Sin ajuste de números pares e impares

- Salida de datos: por defecto en modo continuo. El modo de salida de datos puede ser modificado a modo pulsación, temporizador y continuo (ver *Ajuste de los parámetros de salida de datos*)

- Formato de salida de datos

1	2	3	4	5	6	7	8	9	10	11	12	13	14	15	16
type	Space	Space or *	±	data	data	data	data or dot	data or dot	data	data	data	Unit1	Unit2	end	return

5. MANTENIMIENTO Y LIMPIEZA

Para un adecuado funcionamiento de la balanza es necesario seguir algunas recomendaciones.

Nota: Todas las normas de utilización citadas anteriormente carecerán de valor si no se realiza una continua labor de mantenimiento.

- Siga las instrucciones y advertencias relativas a este manual.
- Tenga este manual siempre a mano para que cualquier persona pueda consultarlo.
- Prevenga la balanza de movimientos bruscos y golpes, así como de la luz directa del sol o corrientes de aire. Trate la balanza con cuidado, como un instrumento de precisión que es.
- La balanza debe conectarse a una toma de corriente provista de tierra y el cable debe quedar a mano para poder desconectarlo en caso de emergencia.
- Desconecte siempre el cable tirando de su base, nunca del cable.
- Nunca use la balanza encajonada, por ejemplo en una estantería.
- No use objetos punzantes como bolígrafos, etc., para presionar los botones del panel delantero de la balanza, use únicamente los dedos.
- No coloque sobre el plato de pesada un objeto de mayor peso que el indicado en el rango de la balanza, el sensor podría resultar dañado.
- No sumerja la balanza ni arroje líquido sobre ella.
- Cuando no vaya a emplear la balanza durante un largo periodo de tiempo desconéctela de la toma de corriente.
- Si por cualquier circunstancia cae cualquier líquido y entra en contacto con las partes eléctricas, apague y desconecte la balanza de la corriente inmediatamente, y envíela al Servicio Técnico lo antes posible para su revisión y puesta a punto.
- Utilice siempre componentes y repuestos originales. Puede ser que otros dispositivos sean parecidos, pero su empleo puede dañar el equipo.

Limpieza

- Para la limpieza de las partes metálicas, acero inoxidable, aluminio, pinturas, etc nunca utilice estropajos o productos que puedan rayar, ya que deterioran la balanza, limitando la vida útil del equipo.
- Para la limpieza del equipo recomendamos se utilice un trapo libre de pelusa humedecido con agua jabonosa que no contenga productos abrasivos.

¡ATENCIÓN! NO SE ADMITIRÁ NINGÚN APARATO PARA REPARAR QUE NO ESTÉ DEBIDAMENTE LIMPIO Y DESINFECTADO.

Resolución de problemas

Problema	Causa	Solución
La pantalla no se enciende	No hay suministro eléctrico; Fusible dañado; Transformador del cable estropeado;	Conecte la balanza; Cambie el fusible; Cambie el cable; Si el problema persiste, envíe el equipo al servicio técnico para su reparación
Valor inestable en pantalla	Malas condiciones de trabajo; La urna está abierta; Hay algún objeto entre el plato y la base de la balanza. El voltaje excede el valor permitido y es inestable; Peso de la muestra inestable (evaporación de humedad)	Mejore las condiciones de trabajo, evite las vibraciones y corrientes de aire; Cierre la urna; Retire el plato y limpie bien la superficie de la balanza; Conecte el equipo a la toma de corriente de 220 V AC
Diferencia entre el valor mostrado en pantalla y el valor real	La balanza no ha sido calibrada No se ha tarado el recipiente La balanza no está en posición horizontal	Realice la calibración Realice la tara Ajuste el nivel de la balanza

NOTA: Según la legislación vigente en el campo de “Instrumentos de pesaje de funcionamiento no automático” en el que se incluyen las balanzas, mediante la Orden del 22 de diciembre de 1994 (BOE 3/1/95), estas balanzas no se pueden utilizar para:

- Realización de transacciones comerciales
- Cálculo de tasas, aranceles, impuestos, remuneraciones, indemnizaciones y otros tipos de cánones similares
- Peritajes judiciales
- Preparación farmacéutica de medicamentos por encargo, así como realización de análisis efectuados en los laboratorios médicos y farmacéuticos
- Determinación del precio o importe total en la venta directa al público y el la preparación de preenvasados



Instrucciones sobre protección del medio ambiente

No deposite esta balanza en la basura ordinaria cuando haya terminado su ciclo de vida; llévela a un punto de recogida para el reciclaje de aparatos eléctricos y electrónicos. No contiene elementos peligrosos o tóxicos para el ser humano pero una eliminación no adecuada, perjudicaría al medio ambiente.

Los materiales son reciclables tal como se indica en la marcación. Al reciclar materiales o con otras formas de reutilización de aparatos antiguos, esta Ud. haciendo una contribución importante a la protección del medio ambiente.

Por favor póngase en contacto con la administración de su comunidad para que le asesoren sobre los puntos de recogida.

Thank you for choosing this equipment. We sincerely wish that you enjoy your Nahita Blue analytical balance. We highly recommend looking after this equipment according to what is stated in this manual.

Nahita develops its products according to the CE marking regulations as well as emphasizing the ergonomics and security for its user.

The correct using of the equipment and its good quality will permit you to enjoy this equipment for years.

The improper use of the equipment can cause accidents and electric discharges, circuit breakers, fires, damages, etc. Please read the point of Maintenance, where we expose the security notes.

TO GET THE BEST RESULTS AND A HIGHER DURATION OF THE EQUIPMENT IT IS ADVISABLE TO READ THOROUGHLY THIS MANUAL BEFORE OPERATING WITH THE EQUIPMENT.
--

Please bear in mind the following:

- This manual is inseparable from the Nahita Blue analytical balance series 5134IN, 5134EX and 5133, so it should be available for all the users of this equipment.
- You should carefully handle the balance avoiding sudden movements, knocks, free fall of heavy / sharp objects on it. Avoid spilling liquids inside the equipment.
- Never dismantle the different pieces of the balance to repair it yourself, since it could produce a defective use of the whole equipment and a loss of the product warranty, as well as injuries on people that handle the balance.
- To prevent fire or electric discharges avoid dry or dusty environments. In case it may happen unplug the equipment immediately.
- If you have any doubt about setting up, installation or functioning do not hesitate in contacting your wholesaler.
- This equipment is protected under the Warranties and consumer goods regulation (10/2003).
- Overhaul is not covered by the equipment warranty.
- Operations made by non-qualified staff will automatically produce a loss of the warranty.
- Accessories (including their loss), are not covered by the product's warranty. The warranty neither covers piece's deterioration due to the course of time.
- Please make sure you keep the invoice, either for having the right to claim or asking for warranty coverage. In case you have to send the equipment to Nahita Technical Assistance Department you should enclose the original invoice or a copy as guarantee.
- Manufacturer reserves the right to modify or improve the manual or equipment.

INDEX OF LANGUAGES

Spanish.....	2-16
English.....	17-30
French.....	31-45

INDEX OF CONTENTS

1. SPECIFICATIONS.....	19
2. DESCRIPTION.....	21
3. INSTALLATION.....	22
4. USE OF THE BALANCE.....	23
5. MAINTENANCE AND CLEANING.....	28

1. SPECIFICATIONS

Analytical balances series 5134IN, 5134EX and 5133 are high performance equipments that offer fast and accurate measurements and use a high precision electromagnetic force balance sensor, improving the reliability of the balances still further.

Technical parameters

Series 5134EX and 5134IN

Code	External calibration	KBF001	KBF003
	Internal calibration	KBF002	KBF004
Accuracy class	I		
Max. capacity	120g		220g
Min. capacity	10mg		10mg
Division	0.0001g		
Verification scale value	0.001g		
Repeatability	±0.0002g		
±0.5e	0≤m≤50000		
±1.0e	50000<m≤200000		
±1.5e	200000<m		
Stabilization time	≤8 seconds		
Operating temperature	17.5°C~22.5°C, fluctuation range<1°C/h		
Relative humidity (RH)	50%~75%		
Pan size	Φ 80 mm		
Windshield	225x220x265 mm(L*W*H)		
Total dimensions	355x230x350 mm(L*W*H)		
Net weight	7.2kg		
Power	AC110-220V 50Hz / DC9V-2.2A		

Series 5133

Code	KBD001	KBD002	KBD003
Accuracy class	II	II	I
Max. capacity	100g	300g	500g
Min. capacity	20mg	20mg	20mg
Division	0.001g		
Verification scale value	0.01g		
Repeatability	±0.001g		
±0.5e	0≤m≤5000		
±1.0e	5000<m≤20000		
±1.5e	20000<m		
Stabilization time	≤5 seconds		
Operating temperature	15°C~30°C, fluctuation range<5°C/h		
Relative humidity (RH)	40%~80%		
Pan size	Φ90mm		
Windshield	225x220x265 mm (L*W*H)		
Total dimensions	355x230x350 mm(L*W*H)		
Net weight	7.2kg		
Power	AC110-220V 50Hz DC9V-2.2A		

- Electromagnetic force compensation technology
- Aluminum alloy die cast base and mains
- Stainless steel pan
- Easy to read LCD display with backlit
- Glass windshield with sliding doors
- Height adjustable feet
- RS232 and USB outputs
- Full capacity taring
- Below balance weighing facility
- Overload protection
- Selectable measure units: g, mg, ct, oz
- Piece counting and percentage functions

2. DESCRIPTION

Structure

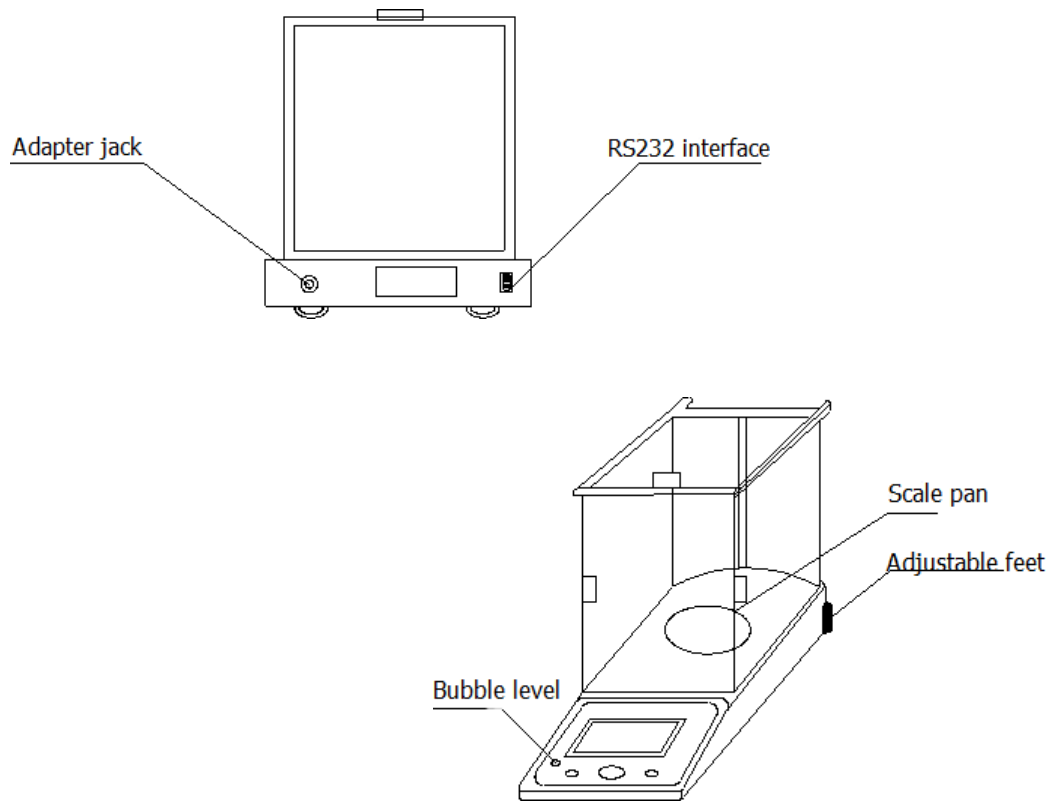

Display and panel descriptions

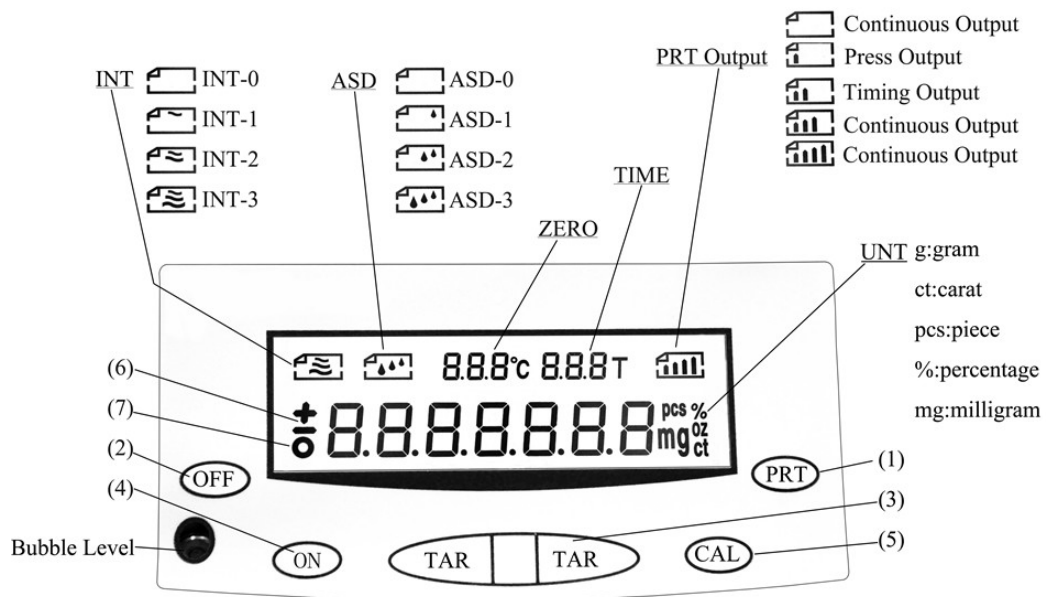

-
1. **PRT:** Data print and menu.
 2. **OFF:** Switch off.
 3. **TAR:** Tare
 4. **ON:** Switch on.
 5. **CAL:** Calibration
 6. “±” Symbol of positive (over 0) and negative (below 0) weight.
 7. Stabilization symbol

3. INSTALLATION

Choosing the installation place

When analytical balances series 5134IN, 5134EX and 5133 are used under routine test lab or industrial measuring room, the weighing speed will be much quicker and the result more accurate. The conditions of installation place of the balance should be as below:

1. The working room should be clean and dry.
2. The balance should be placed on a solid, stable, horizontal and plain flat surface.
3. Avoid locations in which the balance can be exposed to any of the following situations:
 - b) Airflows coming from air conditioners, fans, doors or windows.
 - c) Vibration from surrounding or nearby equipments
 - d) Direct sunlight and radiation
 - e) Electromagnetic waves or fields
4. Do not use the balance anywhere exposed to explosive, combustible or corrosive gases.
5. Don't use the balance under the condition of high humidity or high dust.
6. When moved from a colder to a warmer place, the accuracy and reliability of the scale will be influenced by the moisture condensation inside the balance. In order to eliminate this influence, it is better to put the scale in the working place without power supply for 2 hours.
7. Avoid extreme temperatures or exposure to direct sunlight or air conditioners. The ideal working temperature is 20°C-25°C with a fluctuation temperature not higher than 1°C/h.
8. Keep the balance clean.
9. Do not stack material on the balance scale when not in use.
10. Use the correct power supply and voltage with the balance; the balance is supplied with a power adapter 110-220V/50-60Hz.

Unpacking and preliminary inspection

Check that all of the items indicated below are included in the package, and that

nothing has been damaged:

- Balance
- Pan
- Power cable (AC adapter)
- Instruction manual
- External calibration weight (not included on 5134IN series balances)

In case the balance or any component presents any damage due to transport tell it immediately to your transport agent or dealer so that they can make the claims in the correct time limit.

4. USE OF THE BALANCE

Level adjustment

Once the balance is placed on its location, check the bubble level; if bubble is not well centered, turn the adjustable feet so as the bubble moves to the center and the balance is perfectly leveled.

Start

1. Connect the balance to the power supply and press ON key on the panel.
2. When the balance turns on, a countdown of 30 min will be displayed showing the necessary pre-warming time for a better performance and stable state of the balance.
3. Once pre-warming time has passed it is recommended to calibrate the balance. In internal calibration models once pre-warming time has passed, the balance will automatically make calibration.
4. After calibration, the balance will enter weighing mode.
5. To turn the balance off, press OFF key on the panel and display will light off. If the balance will not be used for a long time, disconnect it from the power supply.

Calibration

Internal calibration models (series 5134IN)

1. Press CAL key
2. Calibration using the internal weight will be made automatically.

If tolerance (error) after internal calibration is too high, then it is necessary to make external calibration. For this, proceed as follows:

1. Press simultaneously CAL and ON keys until "F" appears at the upper side of

display; after releasing the keys CAL-200 (value of the necessary weight to make external calibration) will be displayed.

2. Put the calibration weight on the pan and wait until its weight is displayed (e.g. 200.0000g).
3. Remove the weight and the balance will enter weighing mode.

Note: Each time the external calibration is made it is necessary to make internal calibration first.

External calibration models (series 5134EX and 5133)

1. Press CAL key; the value of the necessary weight will flash on display.
2. Put the calibration weight on the pan; for this, open the glass door, put the weight on the pan and close the door again. Wait until the value of calibration weight stops flashing and is fixed on display (e.g. 200.0000g).
3. Remove the weight from the pan; for this, open the glass door, remove the weight from the pan and close the door again.
4. The balance will enter weighing mode and will display 0.000g or 0.0000g.

Note: Each balance includes the necessary weight to make external calibration.

Tare function

1. Put the recipient on the pan; the corresponding weight will be displayed.

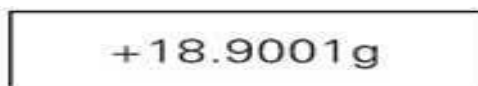

+18.9001g

2. Press TAR key and Reading on display will automatically set to 0.000 g or 0.0000 g; tare is complete.

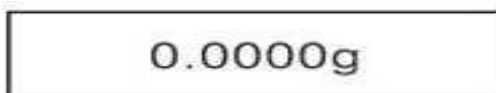

0.0000g

4. If the recipient is removed from the pan, the corresponding weight with negative value will be displayed.

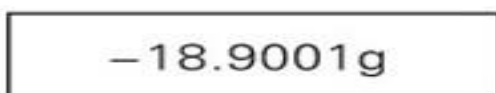

-18.9001g

6. Press TAR key again and the value on display will be set to zero.

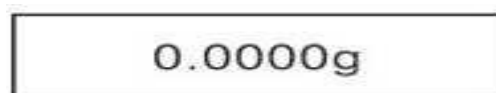

0.0000g

Weighing unit selection

Press PRT key to select the desired weighing unit among mg (UNT-0), g (UNT-1), ct (UNT-2) and oz (UNT-3).

The weighing unit by default is g.

Piece counting function

1. Keep pressed ON key until Set-0 is displayed.
2. Then, press PRT key to select the reference number of pieces (COU-10, COU-25 or COU-50).
3. Put the corresponding number of pieces on the pan, press CAL key and wait until the number of pieces is displayed.
4. Remove the pieces from the pan and the balance is ready to be used in piece counting mode (weighing unit will change from g to pcs).

Note: In counting mode, the weight of the pieces must be even and the weight of an individual piece should not be less than the readability of the balance.

To return to weighing mode:

1. Keep pressed ON key until Set-0 is displayed.
2. Press PRT key to select COU-00
3. Press TAR key and the balance will enter weighing mode.

Percentage function

1. Keep pressed ON key until Set-0 is displayed.
2. Then, press PRT key to select the parameter COU-100.0%.
3. Put on the pan the reference simple, press CAL and wait until 100.0% is displayed.
4. Remove the sample from the pan and the balance is ready to be used in percentage mode (weighing unit will change from g to %).

To return to weighing mode:

1. Keep pressed ON key until Set-0 is displayed.
2. Press PRT key to select COU-00
3. Press TAR key and the balance will enter weighing mode.

Sensitivity level setting

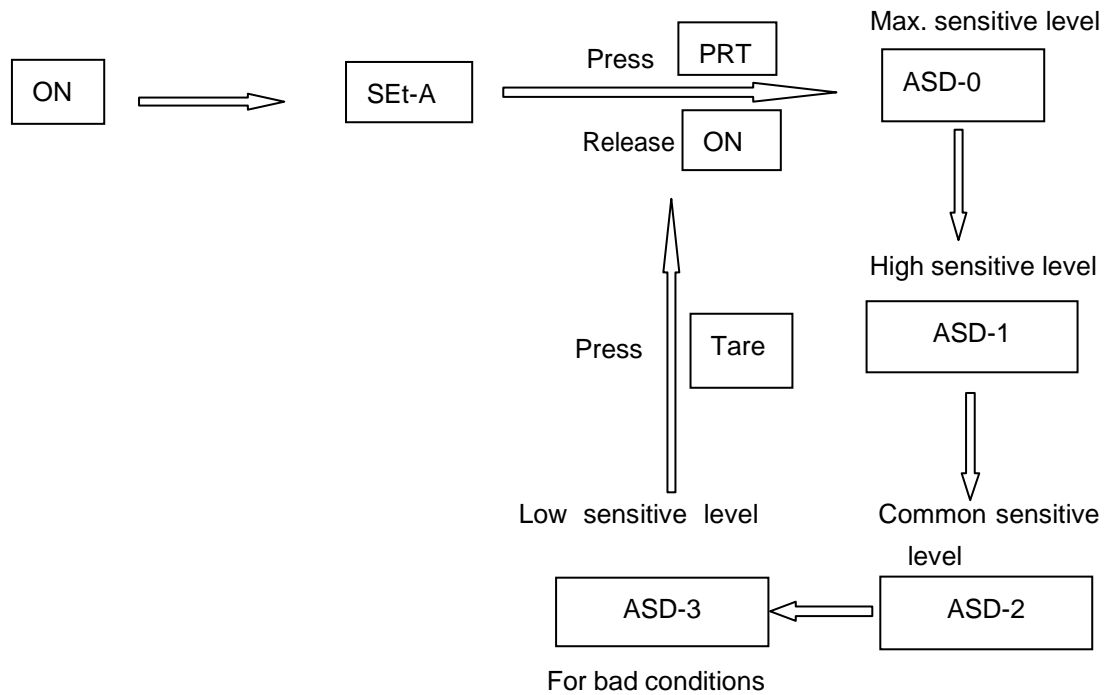

To see the symbol displayed for each sensitivity level please check *Display and panel description*.

Weighing speed setting

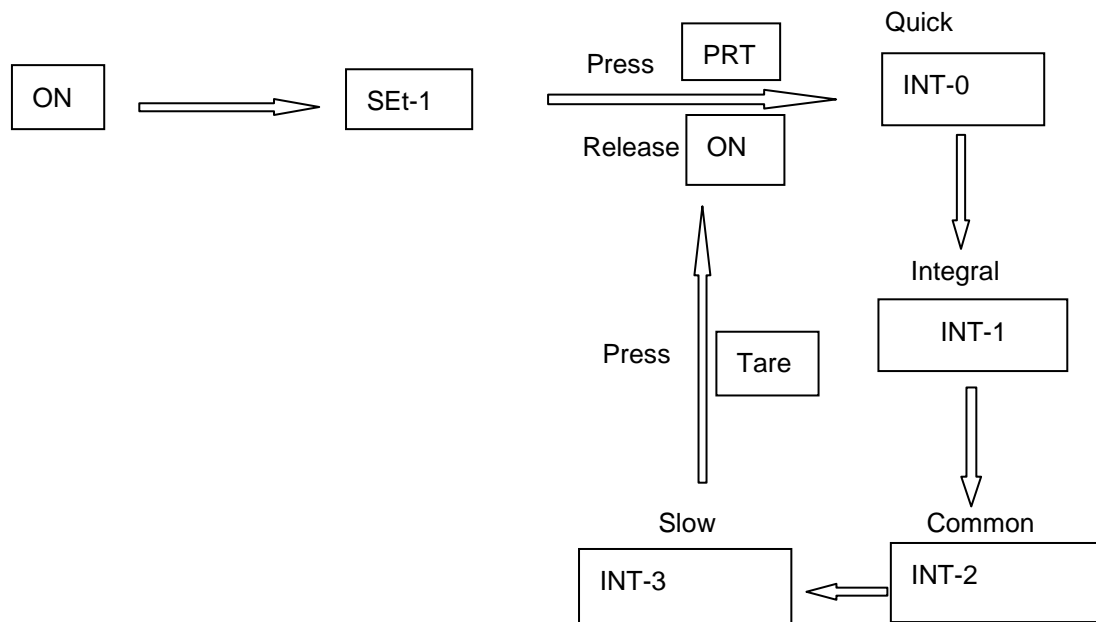

To see the symbol displayed for each speed level please check *Display and panel description*

Data output setting

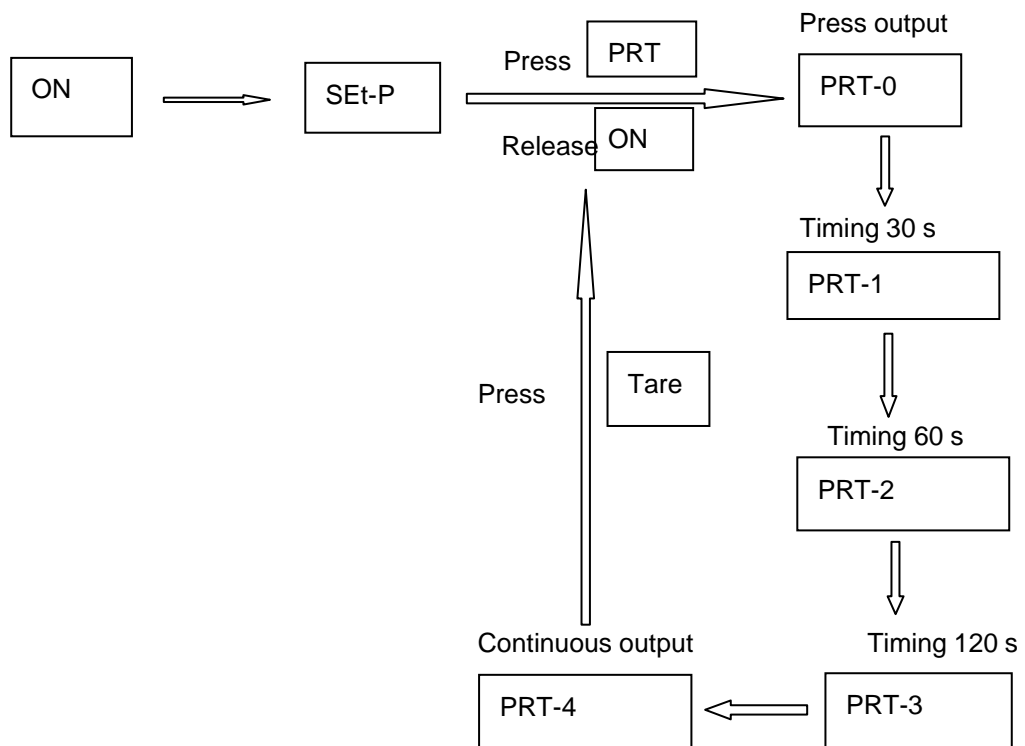

To see the symbol displayed for data output mode please check *Display and panel description*

Baudrate setting

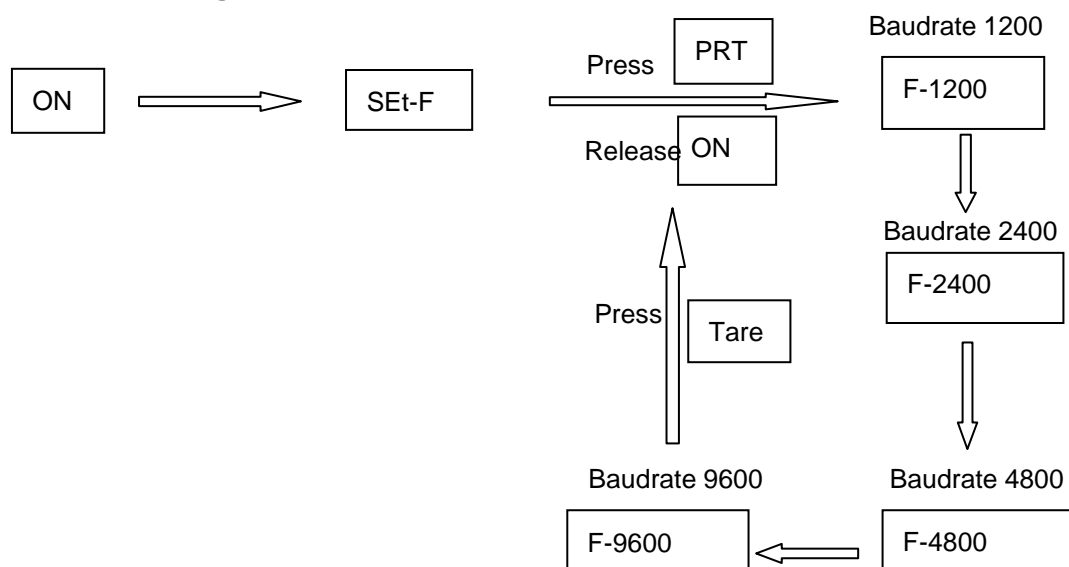

RS232 interface

- Connection

	Balance (9 pins)	PC/Printer (9 pins)
RXD (Input)	2	3
TXD (Output)	3	2
GND (Ground)	5	5

- The baudrate by default is 1200 bps (see *Baudrate setting*)

- Data format: 10 bits, 0 as start bit, 1 as stop bit, 8 digits (ASCII code)

- No odd and even numbers adjusting

- Data output: by default is continuous mode. The data output mode can be changed into press output, timing output and continuous output (see *Data output setting*)

- Output data format

1	2	3	4	5	6	7	8	9	10	11	12	13	14	15	16
type	Space	Space or *	±	data	data	data	data or dot	data or dot	data	data	data	Unit1	Unit2	end	return

5. MAINTENANCE AND CLEANING

To get the best results and a higher duration of the balance it is essential to follow the processes of use.

Note: All the processes of use mentioned below will not have any value unless you keep a continued and careful maintenance.

- Please follow the processes of use of this manual.
- This manual should be available for all users of this equipment.
- Prevent the balance from sudden movements and knocks, as well as from direct sunlight or air flows. The balance is a precision instrument, you must handle it carefully.
- The balance has to be plugged to an earth connection and the socket should be handy and ready to unplug the equipment in case of emergency.
- Never unplug the balance by pulling the wire, do it from the base.
- Never use the balance in a wedged location as for example a shelf.
- Never use sharp objects as pens, etc... to press the buttons of the control panel; only use your fingers.
- Never place on the pan an object heavier than the maximum capacity of the balance, the sensor could be damaged.

- Neither submerge the balance nor spill liquids on it.
- When you are not using the balance for a long period of time, lock the rechargeable battery.
- If any liquid comes into contact with the electric parts of the balance please do immediately disconnect it from the net and send it to the technical service, as soon as possible, for its checking and adjustment.
- Always use original components and supplies. Other devices can be similar but they can damage the equipment.

Cleaning

- Never use scourers or substances that can grate for cleaning metallic parts such as stainless steel, aluminium, coatings, etc. as they damage the balance and produce an early ageing of the equipment.
- Use a fluff-free cloth dampened with soaped water that does not contain abrasives.

ATTENTION!! IF EQUIPMENTS ARE NOT PROPERLY CLEAN AND DISINFECTED THEY WOULD NOT BE ALLOWED TO REPAIR BY OUR TECHNICAL SERVICE.

Troubleshooting

Problem	Cause	Solution
No display	No power supply; Fuse damaged; Power transformer is damaged;	Plug in adapter; Change the fuse; Change the power transformer; If problem persists, send the balance to the Technical Service for repair.
Unstable display	Bad working conditions; The windshield is open; Something between the scale pan and working table. The power exceeds its permissible value and is unstable; Unstable sample weight (moisture evaporation)	Improve the working condition, avoid vibration and airflow; Close the windshield; Remove the pan and clean well the balance surface; Connect the balance to power supply 110-220 V AC
Difference between displayed value and real value	The balance has not been calibration The weight of the recipient has not been tared The balance is not horizontal	Make calibration Make tare Adjust level of balance

Note: According to the in force legislation regarding “Non-automatic weighting instruments” in which balances are included, by means of writ dating from 22nd October, 1994 (BOE 1/3rd/95), these balances must not be used for:

- *Commercial transactions*
- *Calculating taxes, tariffs, rates, indemnities and other similar canons*
- *Judicial surveys*
- *Pharmaceutical medicine preparations, as well as analysis made in medical or pharmaceutical laboratories*
- *Determining the price or total amount in sale price or in pre-packaged preparations*



Instructions on environmental protection

At the end of its life cycle, please, do not dispose of this equipment by throwing it in the usual garbage; hand it over a collection point for the recycling of electrical and electronic appliances. It does not contain dangerous or toxic products for humans but a non adequate disposal would damage the environment.

The materials are recyclable as mentioned in its marking. By recycling material or by other forms of re-utilization of old appliances, you are making an important contribution to protect our environment.

Please inquire at the community administration for the authorized disposal location.

Merci d'avoir choisi cet équipement. Nous souhaitons sincèrement que vous apprécierez votre balance analytique Nahita Blue. Nous vous recommandons de prendre soin de cet équipement selon ce qui est indiqué dans ce manuel.

Nahita développe ses produits selon le marquage CE en mettant l'accent sur l'ergonomie et la sécurité de son utilisateur.

Une utilisation appropriée et la bonne qualité de cet équipement vous permettront de profiter de cet équipement pour plusieurs années.

Une mauvaise utilisation de l'appareil peut provoquer des accidents, décharges électriques, faire sauter le courant électrique, provoquer un incendie, des dommages, etc. Veuillez lire le point « entretien », où sont exposées les consignes de sécurité.

POUR OBTENIR LES MEILLEURS RESULTATS ET UNE DUREE DE VIE PLUS LONGUE DE L'EQUIPEMENT, IL EST CONSEILLE DE LIRE ATTENTIVEMENT CE MANUEL AVANT D'UTILISER VOTRE APPAREIL.

Nous vous remercions de garder à l'esprit ce qui suit:

- Ce manuel est une partie inséparable des balances analytiques Nahita Blue 5134IN, 5134EX and 5133, il doit être disponible pour tous ses utilisateurs
- Vous devez prendre soin de l'équipement en évitant les mouvements brusques, les coups, la chute d'objets lourds / pointus sur son plateau. Evitez que des liquides ne s'infiltrent à l'intérieur de l'appareil.
- Ne démontez pas les différentes pièces pour réparer vous-même l'appareil, cela pour causer une utilisation défectueuse de l'ensemble du matériel et une perte de la garantie du produit, ainsi que des blessures sur les personnels.
- Pour éviter un incendie ou des décharges électriques, n'utilisez pas cet équipement dans un environnement trop sec ou poussiéreux. Dans le cas où cela arrivait, débranchez immédiatement l'appareil.
- En cas de doute sur la configuration, l'installation ou le fonctionnement n'hésitez pas à contacter votre distributeur
- Cet équipement est protégé en vertu de la garantie et du règlement sur les biens de consommation (10/2003).
- La révision n'est pas couverte par la garantie.
- Les opérations effectuées par un personnel non qualifié provoqueront automatiquement une perte de la garantie.
- Les accessoires (y compris leur perte), ne sont pas couverts par la garantie. La garantie ne couvre pas la détérioration de l'appareil qui serait dû à son usure normale dans le temps.
- S'il vous plaît, assurez-vous de conserver la facture, pour avoir le droit de réclamation ou bénéficier de votre garantie. Dans le cas où vous devez renvoyer l'équipement au Service d'Assistance Technique Nahita, vous devez joindre la facture originale ou une copie comme garantie.
- Nous nous réservons le droit de modifier ou améliorer le manuel ou l'équipement.

INDEX OF LANGUES

Espagnol.....	2-16
Anglais.....	17-30
Français.....	31-45

INDEX OF CONTENUS

1. SPECIFICATIONS.....	33
2. DESCRIPTION.....	35
3. INSTALLATION.....	36
4. UTILISATION DE LA BALANCE.....	37
5. ENTRETIEN ET NETTOYAGE.....	42

1. SPECIFICATIONS

Les balances analytiques séries 5134IN, 5134EX et 5133 sont des instruments de haute performance qui offrent des mesures rapides et précises. Elles utilisent un capteur à compensation électromagnétique de force de haute précision qui donne à ces appareils une meilleure fiabilité.

Paramètres techniques

Séries 5134EX et 5134IN

Réf.	Calibration externe	KBF001	KBF003
	Calibration interne	KBF002	KBF004
Classe de précision		I	
Capacité max.		120g	220g
Capacité mini.		10mg	10mg
Division		0.0001g	
Vérification de la valeur d'échelle		0.001g	
Répétabilité		±0.0002g	
±0.5e		0 ≤ m ≤ 50000	
±1.0e		50000 < m ≤ 200000	
±1.5e		200000 < m	
Temps de stabilisation		≤ 8 secondes	
Température de travail		17.5°C~22.5°C, gamme fluctuation < 1°C/h	
Humidité relative (RH)		50%~75%	
Dimensions du plateau		Φ 80 mm	
Dimensions intérieures		225x220x265 mm(L*P*H)	
Dimensions totales		355x230x350 mm(L*P*H)	
Poids net		7.2kg	
Alimentation		AC110-220V 50Hz / DC9V-2.2A	

Série 5133

Référence	KBD001	KBD002	KBD003
Classe de précision	II	II	I
Capacité max.	100g	300g	500g
Capacité mini.	20mg	20mg	20mg
Division	0.001g		
Vérification de la valeur d'échelle	0.01g		
Répétabilité	±0.001g		
±0.5e	0≤m≤5000		
±1.0e	5000<m≤20000		
±1.5e	20000<m		
Temps de stabilisation	≤5 secondes		
Température de travail	15°C~30°C, gamme fluctuation<5°C/h		
Humidité relative (RH)	40%~80%		
Dimensions du plateau	Φ90mm		
Dimensions intérieures	225x220x265 mm (L*P*H)		
Dimensions totales	355x230x350 mm(L*P*H)		
Poids net	7.2kg		
Alimentation	AC110-220V 50Hz DC9V-2.2A		

- Technologie à compensation électromagnétique de force
- Boîtier en alliage d'aluminium
- Plateau en acier inox.
- Ecran LCD rétroéclairé facile à lire l'écran
- Paravents en verre avec portes coulissantes
- Pieds réglables en hauteur
- Sortie RS232 et USB
- Tarage sur toute la gamme
- Possibilité de pesée hydrostatique
- Protection contre les surcharges
- Unités de mesure sélectionnables: g, mg, ct, oz
- Fonction compte-pièce et pourcentage

2. DESCRIPTION

Structure

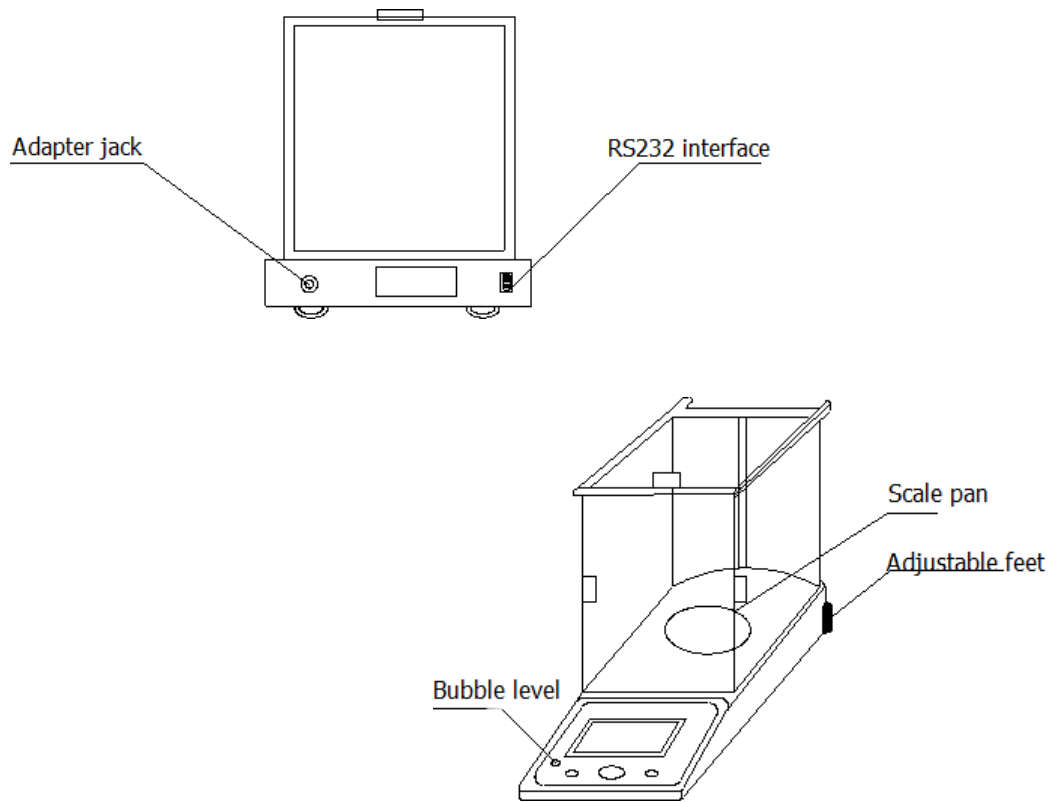

Descriptions de l'écran et du panneau de contrôle

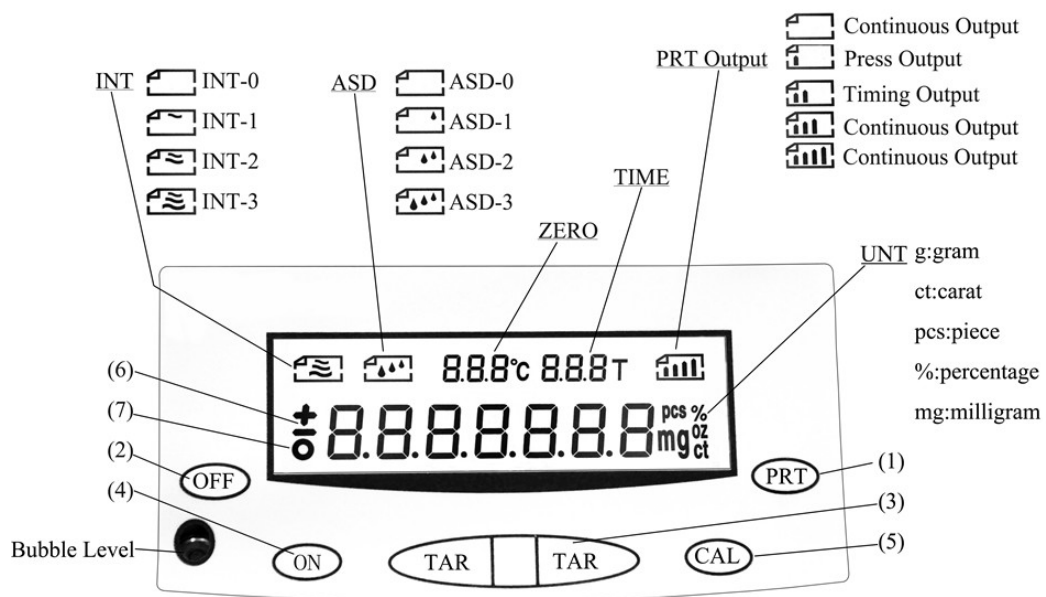

-
1. PRT: Impression des données et menu
 2. OFF: Interrupteur d'arrêt
 3. TAR: Tare
 4. ON: Interrupteur d'allumage
 5. CAL: Calibration
 6. "±" Symbole de poids positif (au-dessus de 0) et négative (en dessous de 0)
 7. Symbole de stabilisation

3. INSTALLATION

Choix du lieu d'installation

Lorsque les balances analytiques séries 5134IN, 5134EX et 5133 sont utilisées dans des salles de mesure industrielle ou des salles de laboratoire, la vitesse de mesure du poids est bien supérieure et les résultats sont plus précis. Les conditions du choix du lieu d'installation doivent être comme suit :

1. La pièce de travail doit être propre et sèche.
2. La balance doit être placée sur une table solide, stable horizontale et parfaitement plate.
3. Eviter les endroits où la balance peut être exposée à l'une de ces situations suivantes :
 - f) Climatiseur, ventilateur, porte ou fenêtre.
 - g) Vibrations provenant des environs ou d'équipements à proximité
 - h) Exposition directe au soleil
 - i) Poussière, ondes électromagnétiques ou champs magnétique
 - j) Ne pas utiliser la balance dans des lieux exposés à des gaz explosifs, inflammables ou corrosifs.
4. Ne pas utiliser la balance dans des conditions de forte humidité ou poussiéreuse.
5. Lorsque la balance est déplacée d'un endroit frais à un endroit plus chaud, la précision et la fiabilité de l'échelle seront influencées par la condensation de l'humidité à l'intérieur de la balance. Afin d'éliminer ce phénomène, il est recommandé dans ce cas de placer la balance sur sa surface de travail pendant 2 heures, sans alimentation.
6. Eviter les températures extrêmes ou l'exposition directe à la lumière du soleil ou à un climatiseur. La température idéale de travail est 20°C-25°C avec une variation de température pas supérieure à 1°C/h.
7. Gardez la balance propre
8. Ne pas mettre de matériel sur la balance lorsque celle-ci n'est pas utilisée
9. Utiliser le bon type d'alimentation électrique et voltage, correspondant à la balance; la balance est fournie avec un adaptateur secteur 110-220V/50-60Hz.

Déballage et inspection

Vérifiez que tous les éléments indiqués ci-dessous soient inclus dans le carton et que rien n'ait été endommagé

- Balance
- Plateau
- Câble d'alimentation (AC adaptateur)
- Manuel d'utilisation
- Poids externe de calibration (non inclus sur les balances de la série 5134IN)

Dans le cas où la balance ou tout autre composant présente des dommages dus au transport, signalez-le immédiatement à l'agent de transport ou à votre revendeur afin qu'ils puissent prendre les mesures nécessaires dans le délai imparti.

4. UTILISATION DE LA BALANCE

Réglage du niveau

Une fois que la balance est placée sur sa surface de travail, vérifiez la bulle de niveau ; Si la bulle n'est pas bien centrée, tournez les pieds réglables afin que la bulle se déplace vers le centre et que la balance soit parfaitement à niveau.

Démarrage

1. Connectez la balance au bloc d'alimentation et appuyez sur la touche ON du panneau de contrôle.
2. Lorsque la balance est allumée, un compte à rebours de 30 min s'affichera indiquant le temps de préchauffage nécessaire pour un meilleur rendement et fiabilité de la balance.
3. Une fois le temps de préchauffage passé, il est recommandé de calibrer la balance. Dans les modèles avec calibration interne, une fois le préchauffage réalisé, la balance se calibrera d'elle-même automatiquement
4. Après calibration, la balance passe en mode pesage.
5. Pour éteindre la balance, appuyez sur la touche OFF du panneau de contrôle, l'écran s'éteindra. Si la balance ne doit pas être utilisée pendant une longue période, débranchez-la de son alimentation électrique.

Calibration

Modèles à calibration interne (série IN 5134)

1. Pressez la touche CAL
2. La calibration se fait automatiquement à l'aide du poids interne.

Si la tolérance (erreur) après étalonnage interne est trop élevée, il est nécessaire de

réaliser une calibration externe. Pour ce faire, procédez comme suit :

1. Pressez simultanément les touches CAL et ON jusqu'à ce que "F" apparaisse sur la partie supérieure de l'écran; après avoir relâchées les touches CAL-200 (valeur du poids nécessaire pour faire une calibration externe) s'affichera.
2. Mettre le poids de calibration sur le plateau de la balance et attendre jusqu'à ce que son poids s'affiche (par exemple 200.0000 g).
3. Retirer le poids et la balance repasse en mode pesage.

Remarque : Chaque fois que la calibration externe est réalisée, il est nécessaire de réaliser au préalable une calibration interne.

Calibration externe modèles (série 5134EX et 5133)

1. Pressez la touche CAL; la valeur du poids nécessaire se met à clignoter sur l'écran.
2. Mettez le poids de calibration sur le plateau, pour cela, ouvrez la porte en verre, placez le poids sur le plateau et refermez la porte. Attendez que la valeur du poids de calibration cesse de clignoter et se fixe sur l'écran (p. ex. 200.0000 g).
3. Retirez le poids du plateau, pour cela, ouvrez la porte en verre, prenez le poids et refermez la porte.
4. La balance se met alors en mode pesage et affiche 0.000 g ou g. 0.0000

Remarque : Chaque balance intègre le poids nécessaire pour effectuer la calibration externe.

Fonction tare

1. Placez un récipient sur le plateau de travail; le poids correspondant s'affichera

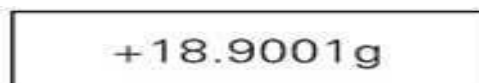

+18.9001g

2. Pressez la touche TAR, la lecture à l'écran s'ajustera automatiquement à 0.000 g ou 0.0000 g; la tare est réalisée.

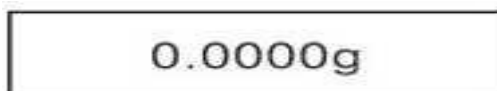

0.0000g

3. Si le récipient est retiré du plateau, le poids correspondant s'affichera à l'écran sous forme négative.



-18.9001g

4. Pressez la touché TAR une nouvelle fois, pour remettre la valeur à 0.

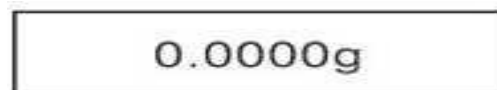

0.0000g

Sélection de l'unité de poids

Pressez la touché PRT pour sélectionner l'unité de mesure désirée mg (UNT-0), g (UNT-1), ct (UNT-2) et oz (UNT-3).

L'unité de poids par défaut est g.

Fonction compte-pièces

1. Restez appuyé sur la touche ON jusqu'à ce que "Set-0" s'affiche.
2. Puis, pressez la touché PRT pour choisir la référence désirée du nombre de pièces (COU-10, COU-25 ou COU-50).
3. Placez le nombre correspondant de pièces sur le plateau et pressez CAL pour sauvegarder les données.
4. Retirez les pièces du plateau, la balance est alors prête à être utilisée en mode compte-pièces. (l'unité de mesure passera de g à pcs).

Note: En mode compte-pièces, le poids des pièces doit être homogène et le poids d'une pièce individuelle ne doit pas être plus faible que la lisibilité de la balance.

Pour revenir au mode pesage

1. Restez appuyé sur la touché ON jusqu'à ce que Set-0 s'affiche
2. Pressez la touché PRT pour sélectionner COU-00
3. Pressez la touche TAR et la balance revient en mode pesage

Fonction pourcentage

1. Restez appuyé sur la touché ON jusqu'à ce que Set-0 s'affiche
2. Pressez la touché PRT pour sélectionner le paramètre COU-100.0%.
3. Placez sur le plateau échantillon, pressez la touche CAL et attendez jusqu'à ce que 100.0% s'affiche à l'écran
4. Retirez l'échantillon du plateau; la balance est alors prête à être utilisée en mode pourcentage (l'unité de mesure passera de g à %).

Pour revenir au mode pesage

1. Restez appuyé sur la touché ON jusqu'à ce que Set-0 s'affiche
2. Pressez la touché PRT pour sélectionner COU-00
3. Pressez la touche TAR et la balance revient en mode pesage

Réglage du niveau de sensibilité

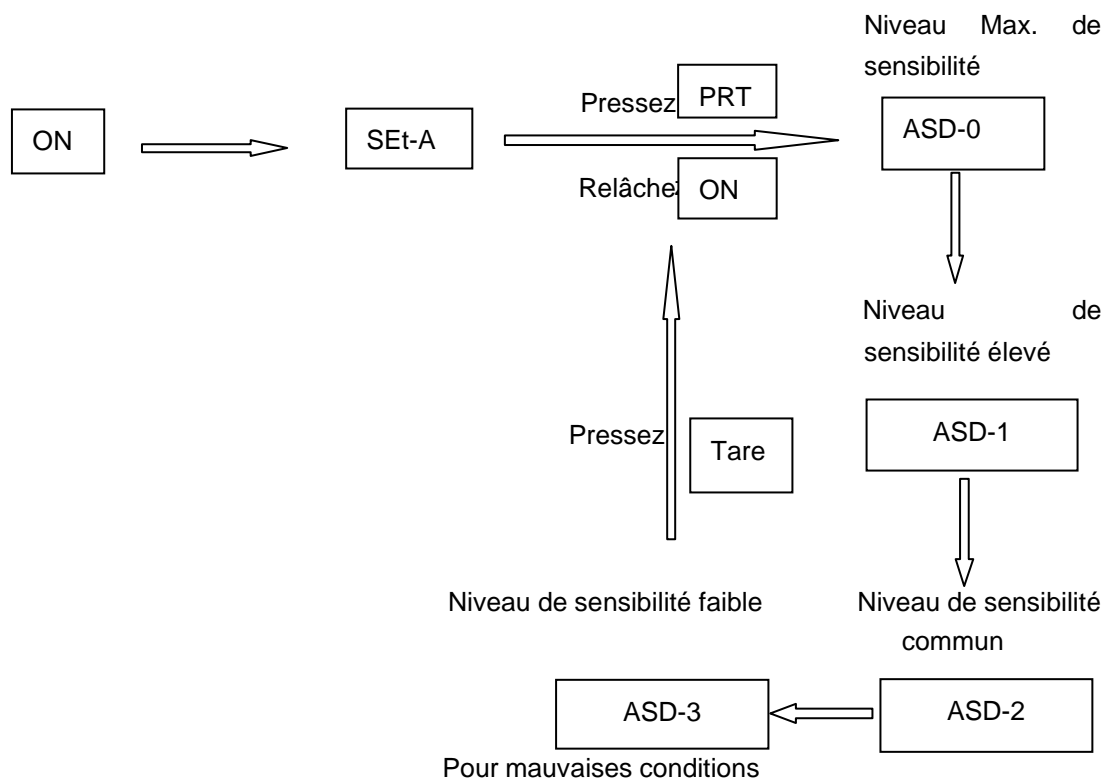

Pour voir les symboles affichés pour chaque niveau sensibilité, merci de vous reporter à la partie "Description de l'écran et du panneau de contrôle"

Réglage de la vitesse de pesée

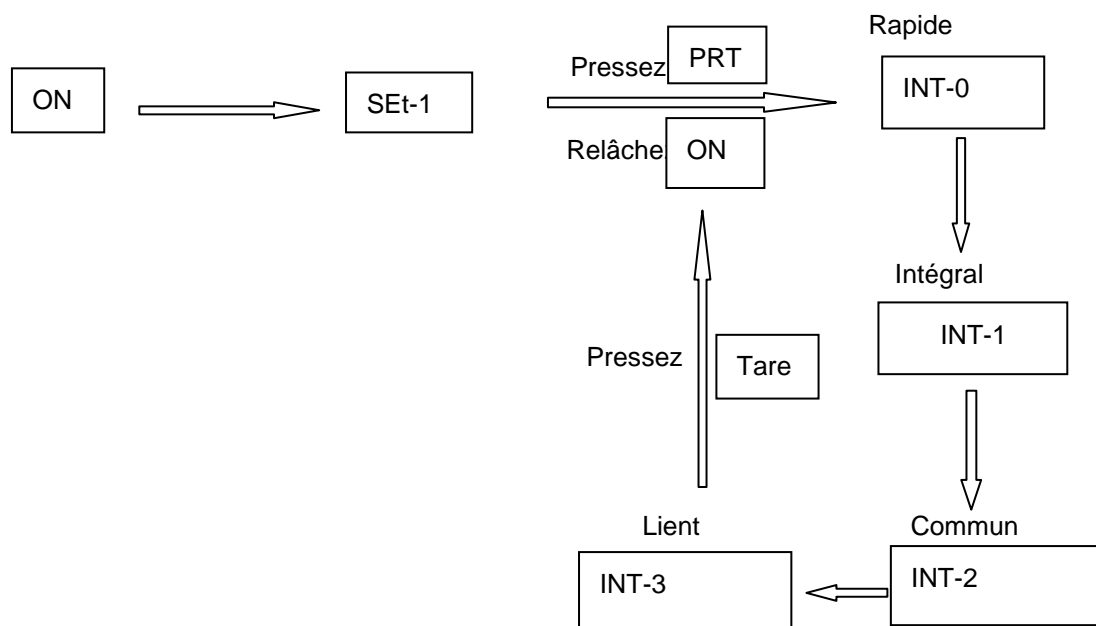

Pour voir les symboles affichés pour chaque niveau sensibilité, merci de vous reporter à la partie "Description de l'écran et du panneau de contrôle"

Réglage de la sortie des données

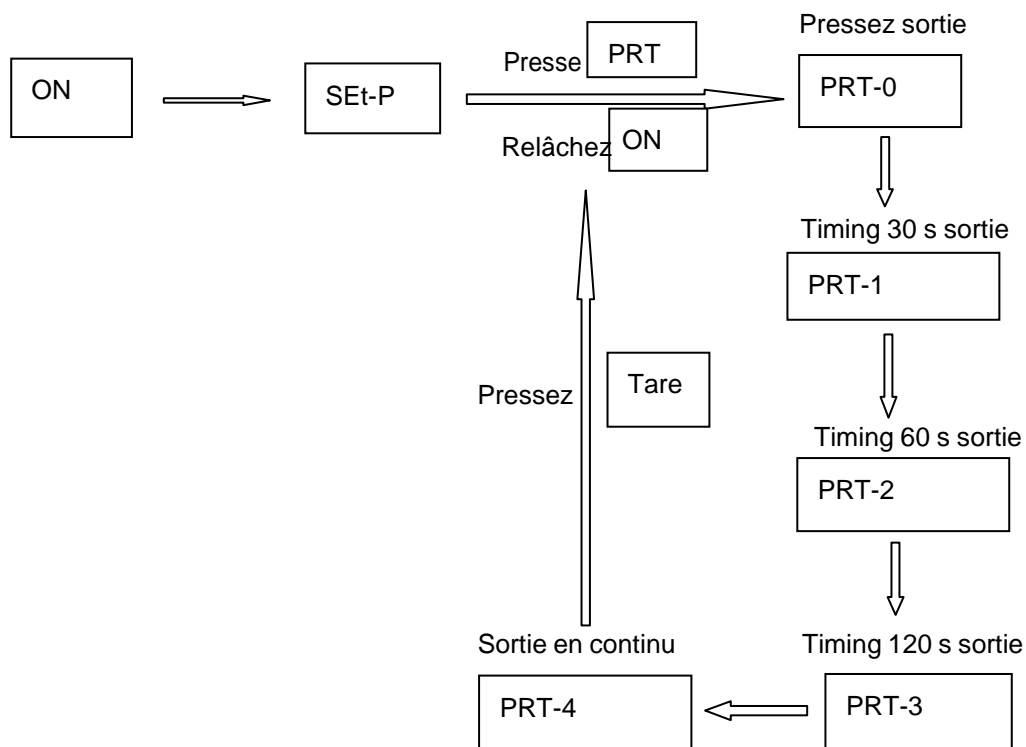

Pour voir les symboles affichés pour chaque niveau sensibilité, merci de vous reporter à la partie "Description de l'écran et du panneau de contrôle"

Réglage des bauds

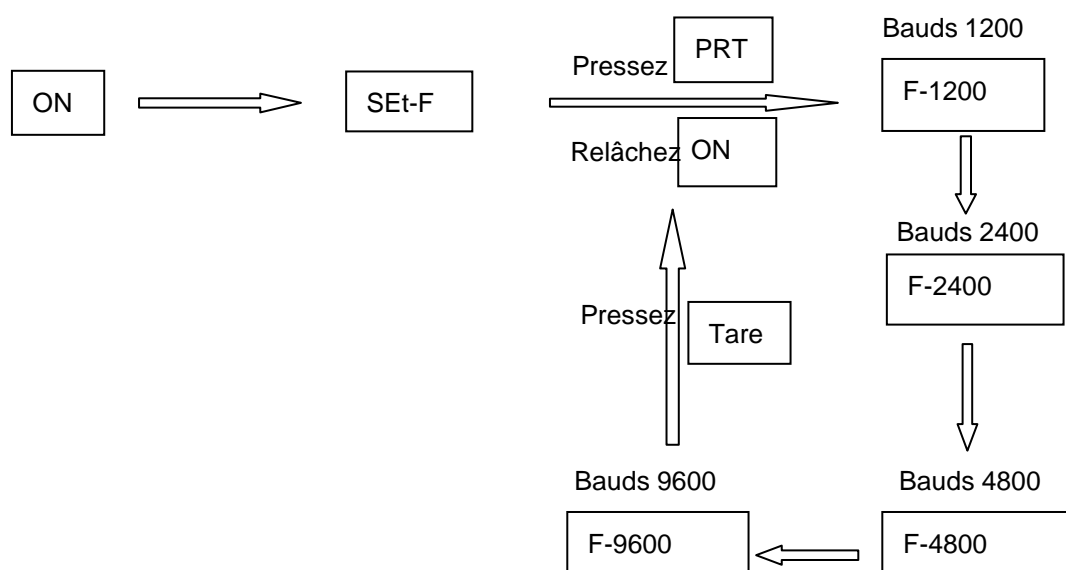

Sortie RS232

- Connexion

	Balance (9 pins)	PC/Imprimante (9 pins)
RXD (Entrée)	2	3
TXD (Sortie)	3	2
GND (Terre)	5	5

- Le bauds par défaut est 1200 bps (voir *Réglage des bauds*)

- Format des données: 10 bits, 0 bit de démarrage, 1 bit d'arrêt, 8 digits (ASCII code)

- Sans réglage de nombres de pairs et impairs

- Sortie des données: par défaut en mode continu. Le mode de sortie des données peut être modifié en intermittent, minuteur et continu (voir *Réglage de la sortie des données*)

- Format sortie des données

1	2	3	4	5	6	7	8	9	10	11	12	13	14	15	16
type	Space	Space or *	±	data	data	data	data or dot	data or dot	data	data	data	Unit1	Unit2	end	return

5. ENTRETIEN ET NETTOYAGE

Pour obtenir les meilleurs résultats et une durée plus longue de la balance, il est essentiel de suivre les processus d'utilisation.

Remarque : Tous les processus d'utilisation mentionnés dans ce manuel n'ont

de valeur que si vous procédez à un entretien régulier et minutieux de votre balance

- Veuillez suivre les processus d'utilisation de ce manuel.
- Ce manuel doit être disponible pour tous les utilisateurs de cet équipement.
- Protégez la balance de mouvements brusques et des chocs, ainsi que de l'exposition directe à la lumière du soleil ou de l'air. La balance est un instrument de précision, vous devez le manipuler avec précaution.
- La balance est fournie avec un adaptateur. Il doit être branché à une prise de terre et la prise de courant doit être accessible et prête à être débranchée en cas d'urgence.
- Ne jamais débranchez l'adaptateur en tirant sur le fil, faites-le à partir de la base.
- N'utilisez jamais la balance dans un endroit peu accessible comme une étagère par exemple.
- N'utilisez jamais d'objets pointus comme des stylos, etc..., pour appuyer sur les boutons du panneau de contrôle ; Utilisez uniquement vos doigts.
- Ne placez jamais sur le plateau un objet plus lourd que la capacité maximale de la balance, la cellule de mesure pourrait être endommagée.
- Protégez la balance des déversements de liquide.
- Lorsque vous n'utilisez pas la balance sur une longue période de temps, débranchez-la ou enlevez ses piles.
- Si un quelconque liquide venait à s'infiltrer dans la balance et se mettait en contact avec les parties électriques, s'il vous plaît, débranchez immédiatement le fil électrique et envoyez-la au service technique, dès que possible, pour son contrôle et son réglage.
- Utilisez toujours les composants originaux. D'autres dispositifs peuvent être similaires, mais ils pourraient endommager votre équipement.

Nettoyage

- N'utilisez jamais des éponges à récurer ou des substances corrosives pour le nettoyage des pièces métalliques telles que l'acier inoxydable, aluminium, revêtements, etc. car ces produits endommagent la balance et produisent un vieillissement précoce de l'équipement.
- Utilisez un chiffon doux non pelucheux imbibé d'eau savonneuse qui ne contient pas de produits abrasifs.

<p>ATTENTION!! SI L'EQUIPEMENT N'EST PAS CORRECTEMENT NETTOYE ET DESINFECTE, IL NE SERA PAS ADMIS EN REPARATION PAR NOTRE SERVICE TECHNIQUE.</p>

Dépannage

Problème	Cause	Solution
Pas d'affichage	Pas d'alimentation; Fusible endommagé; Transformateur endommagé	Brancher l'adaptateur; Changer le fusible; Changer le transformateur; Si le problème persiste, envoyer la balance au Service Technique pour réparation
Affichage instable	Mauvaises conditions de travail; Le paravent est ouvert; Quelque chose est entre le plateau de travail et la table de travail L'alimentation électrique dépasse les valeurs autorisées et est instable; Poids de l'échantillon instable (évaporation de l'humidité)	Améliorer les conditions de travail, éviter les vibrations et la circulation de l'air, fermer les paravents; Retirer le plateau et bien nettoyer la surface de la balance; Branchez la balance sur un courant électrique 110-220 V AC
Différence la valeur affichée et la valeur réelle	La balance n'a pas été calibrée Le poids du récipient n'a pas été taré La balance n'est pas horizontale	Procéder à la calibration Procéder à la tare Régler le niveau de la balance

Remarque: selon la législation en vigueur concernant les "instruments de mesure non automatiques" dans laquelle les balances sont incluses, datant du 22 octobre 1994 (BOE 1/3/95), ces balances ne doivent pas être utilisées pour :

- Transactions commerciales
- Calcul des taxes, tarifs, taux, indemnités et similaires
- Enquêtes judiciaires
- Préparations en médecine pharmaceutique, ainsi que les analyses réalisées en laboratoire médical et pharmaceutique
- Détermination du prix ou montant total du prix de vente dans des préparations pré-packagées



Instructions concernant la protection de l'environnement

À la fin de son cycle de vie, nous vous prions de ne pas jeter cet appareil en le jetant dans une poubelle habituelle ; Déposez-le à un point de collecte pour le recyclage des appareils électriques et électroniques. Il ne contient pas de produits toxiques ou dangereux pour l'homme, mais une destruction non adéquate porterait préjudice à l'environnement.

Les matériaux sont recyclables, comme mentionné dans sur sa plaque. En recyclant les matières ou par d'autres formes de réutilisation des appareils usagés, vous contribuez de façon importante à la protection de notre environnement.

Veuillez-vous renseigner auprès de l'administration de votre commune pour connaître le point de collecte autorisé le plus proche.